

ISTRUZIONI PER L'APPLICAZIONE

Prima di indossare le ortesi LEGEND, ARMOR by DONJOY, 4TITUDE leggete attentamente e per intero le presenti istruzioni. La corretta applicazione è indispensabile per il buon funzionamento delle ortesi.

INDICAZIONI • Instabilità a carico del legamento crociato anteriore e/o in associazione con LCM-LCL • Instabilità a carico del legamento crociato posteriore • Ricostruzione LCP in associazione con LCP-LCM-LCL • Instabilità a carico dei legamenti LCA-LCP e/o in associazione con LCM/LCLS • Iperestensione

Il presente dispositivo è stato progettato a complemento delle terapie per la cura delle suddette condizioni. La frequenza e la durata dell'uso vanno determinate dal medico curante.

A Sedendo sul bordo di una sedia, infilare la ginocchiera. Piegando il ginocchio a 45°, posizionare la ginocchiera come illustrato nella figura 1, centrando l'articolazione a circa 2,5 cm sopra la parte superiore della rotula e leggermente oltre l'asse centrale della gamba. Assicurarsi che la ginocchiera sia perfettamente in asse con la gamba.

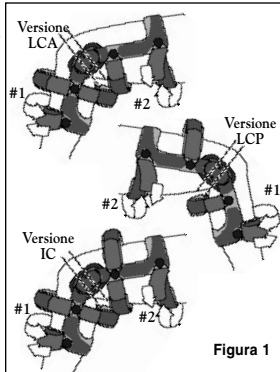

B Fissare prima lo strap inferiore del polpaccio (n. 1) e in seguito quello superiore della coscia (n. 2).

C Mantenendo il ginocchio piegato a 45°, spingere entrambe le articolazioni condiloidee verso la parte posteriore della gamba, come illustrato nella figura 2.

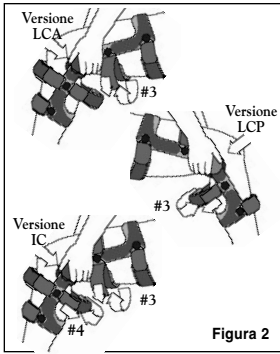

D Per mantenere le articolazioni in posizione: per la versione LCA, fissare lo strap inferiore della coscia (n. 3); per la versione LCP, fissare lo strap superiore del polpaccio (n. 3); per la versione IC, fissare lo strap inferiore della coscia (n. 3), quindi quello superiore del polpaccio (n. 4) sulla parte posteriore della gamba.

E Per la versione LCA, spingere le articolazioni leggermente in avanti prima di fissare lo strap tibiale anteriore (n. 4). Per la versione LCP, spingere le articolazioni leggermente in avanti prima di fissare lo strap anteriore della coscia (n. 4). Per la versione IC, spingere le articolazioni leggermente in avanti prima di fissare lo strap tibiale anteriore (n. 5) e quello frontale della coscia (n. 6) (fig. 3). Non tirare le articolazioni oltre l'asse centrale della gamba.

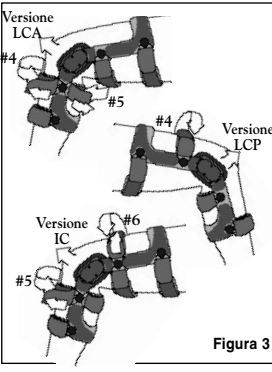

F A questo punto, per la versione LCA fissare lo strap superiore del polpaccio (n.5), controllando che non sia troppo stretto e impedisca così la circolazione.

G Una volta fissati tutti gli strap, l'articolazione dovrà risultare centrata appena sopra la parte superiore della rotula e in posizione leggermente arretrata rispetto all'asse centrale (fig. 4). Per assicurarsi che non si verifichi alcuno spostamento durante l'attività, si consiglia di piegare più volte il ginocchio o camminare per alcuni minuti, quindi fissare nuovamente gli strap in base ai punti B-F o B-E per la versione IC.

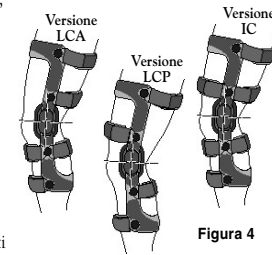

ISTRUZIONI PER LA REGOLAZIONE DELLE CERNIERE

L'ortesi è provvista di arresti di estensione ogni 10°. Per cambiarli, asportate innanzitutto la vite (Armor by DonJoy, & Legend figura 5, 4TITUDE figura 6), quindi rimuovete gli arresti ed inserite quelli nuovi, allineandoli con i fori della placca della cerniera. Completata questa operazione, reinserte la vite. Utilizzando un cacciavite a croce, accertatevi che le viti siano ben strette e che rientrino nell'apposita sede. Gli arresti mediale e laterale devono essere identici (in gradi).

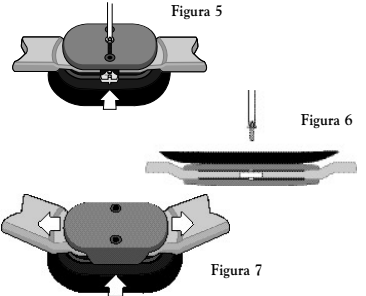

Copertura laterale sfilabile di protezione della cerniera (standard sull'ortesi LEGEND) Per rimuovere l'arresto di estensione, è necessario flettere prima la cerniera e sfilare la copertura di protezione (Figura 7).

Arresti di estensione: 0°, 10°, 20°, 30° e 40°. Arresti di flessione: 0°, 45°, 60°, 75° e 90° (alla spedizione del prodotto non è installato alcun arresto di flessione).

USO E CURA

- Se durante l'attività gli strap dovessero allentarsi, fissarli nuovamente in base alle istruzioni per l'applicazione.
- È possibile tagliare gli strap e le imbottiture in modo da adattarli alla circonferenza degli arti dei singoli pazienti.
- La ginocchiera può essere utilizzata in acqua sia dolce che salata. Dopo l'attività svolta in acqua, lasciar sgocciolare, risciacquare con acqua dolce e asciugare all'aria.
- Lavare le imbottiture interne e condiloidee a mano in acqua fredda con detergente neutro. ASCIUGARE ALL'ARIA, NON ESPORRE LE IMBOTTITURE A FONTI DI CALORE.
- Per un uso normale, il meccanismo dell'articolazione richiede una manutenzione minima. Tuttavia, è possibile applicare un lubrificante secco, come uno spray a base di Teflon™, al meccanismo interno dell'articolazione. La lubrificazione a secco è consigliata inoltre dopo l'uso della ginocchiera in acqua.
- Controllare periodicamente che le viti dell'articolazione siano ben salde e serrarle nuovamente, se necessario.

Consultare sempre il medico o il terapista prima di apportare qualsiasi modifica alla ginocchiera.

Garanzia: Congratulazioni per aver acquistato un apparecchio ortopedico marca DonJoy®. Garantiamo che questo apparecchio è stato fabbricato usando i migliori materiali e le migliori tecnologie disponibili. Le parti morbide dell'apparecchio sono garantite per 6 mesi. Per telaio e le articolazioni, l'apparecchio Legend™/4titude® Armor ha la garanzia di 1 anno per i difetti di materiale e manodopera. Le parti di ricambio, come cinghie e fodere, possono essere acquistate presso il rappresentante locale, il fornitore di apparecchi medici o mettendoci in contatto con Customer Care al numero (800) 336-6569 o inviando un fax al numero (800) 936-6569. La garanzia, espressa o implicita, non copre alcun tutore che sia stato riparato e/o sottoposto a manutenzione da parte di terzi non autorizzati, cioè da personale che non appartiene a dj Orthopedics o che non è stato appositamente autorizzato da dj Orthopedics. Qualsiasi modifica al tutore farà decadere la garanzia.

AVVERTENZA: QUESTO PRODOTTO VA USATO ESCLUSIVAMENTE SOTTO IL CONTROLLO MEDICO; NON È PREVISTO PER L'USO AUTONOMO. NEL CASO IN CUI SI AVVERTANO SINTOMI QUALI DOLORE, GONFIORE, MUTAMENTI A LIVELLO DELLE PERCEZIONI SENSORIALI O QUALSIASI ALTRA REAZIONE ANOMALA DURANTE L'UTILIZZAZIONE DEL PRESENTE PRODOTTO, RIVOLGERSI IMMEDIATAMENTE AL PROPRIO MEDICO.

AVVISO: SEBBENE LE ATTUALI TECNOLOGIE MIRINO AD ASSICURARE LA MASSIMA COMPATIBILITÀ FUNZIONALE, RESISTENZA, DUREVOLEZZA E COMODITÀ, È NECESSARIO TENERE PRESENTE CHE QUESTO PRODOTTO È SOLO UN SINGOLO ELEMENTO ALL'INTERNO DI UN PIÙ AMPIO QUADRO TERAPEUTICO GESTITO DA PERSONALE MEDICO QUALIFICATO. NON ESISTE ALCUNA GARANZIA CHE L'USO DI TALE PRODOTTO SIA IN GRADO DI PREVENIRE EVENTUALI LESIONI.

ATTENZIONE: la dj Orthopedics, LLC non consiglia di indossare simultaneamente ortesi funzionali per il ginocchio su entrambi gli arti inferiori durante attività (come ad esempio lo sci) che possano portare le ortesi una a contatto con l'altra; ciò potrebbe infatti causare la perdita di controllo e conseguenti lesioni. Si sconsiglia di indossare le ortesi funzionali per il ginocchio sopra indumenti. Per determinare le limitazioni relative alle proprie attività, consultare il proprio medico.

ATTENZIONE: LE LEGGI FEDERALI STATUNITENSIS VIETANO LA VENDITA DEL PRESENTE DISPOSITIVO A PERSONALE NON AUTORIZZATO E/O SENZA PRESCRIZIONE.



www.djortho.com
f 800.936.6569
6959.936.6569
936.6569
Vista, CA 92081-8339 USA
2985 Scott Street
dj Orthopedics, LLC

® djortho



LEGEND™/4TITUDE®/ARMOR BY DONJOY™ ACL, PCL, CI KNEE BRACE
SOPORTE DE RODILLA PARA LCA, LCP, IC, INSTABILIDAD DE COMBINADAS
ACL, PCL, CI, PARA VERSCHIEDENE KNEEBÄNDER-KNIEORTHSE
ORTESE PER GINOCCHIO ACL, PCL, INSTABILITÀ COMBINATE
ORTHSE FONCTIONNELLE DE GENOU VERSION LCA, LCP, CI

APPLICATION INSTRUCTIONS

Before applying the LEGEND, ARMOR by DONJOY or 4TITUDE brace, please read these instructions completely and carefully. Correct application is vital to the proper functioning of the brace.

INDICATIONS: • ACL, PCL, ACL/PCL Deficiencies • ACL, PCL, ACL/PCL reconstructions • Collateral ligament deficiencies • Collateral ligament deficiencies with PCL involvement • MCL and/or LCL sprains • Hyperextension

This product was designed to complement the variety of medical treatments common to the above afflictions. The frequency and duration of use should be determined by your prescribing Healthcare professional.

A While sitting on the edge of a chair, step through the brace. Flexing the knee to 45°, position the brace as shown in figure 1, centering the hinge about 1" (2.54 cm) above the top of the kneecap and slightly past midline of the leg. Make sure the brace is not twisted on the leg.

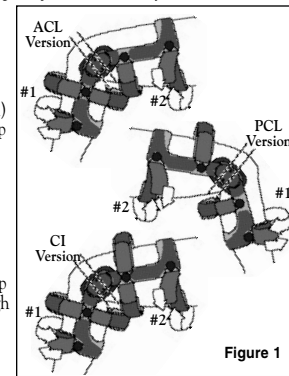

B Secure the bottom calf strap first (#1), then the top thigh strap (#2).

C Keeping the knee bent at 45 degrees, push both condyles (hinges) toward the back of the leg, as shown in figure 2.

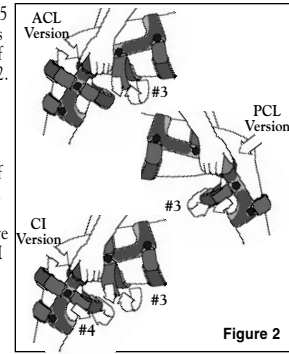

D Maintaining the position of the hinges: for ACL version secure lower thigh strap (#3), for PCL version secure upper calf strap (#3), for CI version secure lower thigh strap (#3) then upper calf strap (#4) on the back of the leg.

E For ACL version, draw the hinges forward slightly before fastening the front tibial (shin) strap (#4). For PCL version draw the hinges forward slightly before fastening the front thigh strap (#4). For CI version draw the hinges forward slightly before fastening the front tibial (shin) (#5) and the front thigh strap (#6). Do not pull the hinges beyond midline of the leg.

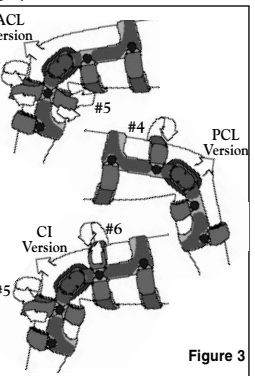

F For ACL version next, secure the upper calf strap (#5). Be careful not to pull this strap too tight and risk circulation problems.

G When all strapping is complete, the hinge should center just above the top of the kneecap and slightly behind midline.

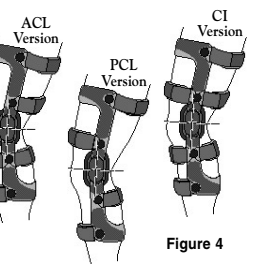

To ensure that no slippage occurs during activity, it is recommended to do a few knee bends or walk for a few minutes, then re-tighten the straps following steps B-F or B-E for CI version.

INSTRUCTIONS FOR HINGE ADJUSTMENT

Your brace comes with 10° extension stops installed. To change the installed stops, first completely remove the screw as shown (for Armor by DonJoy & Legend figure 5, for 4TITUDE figure 6). Then remove the stops. Insert the new stops, align with the holes in the hinge plate, then reinsert the screw. Using a Phillips head screwdriver, ensure that the screws are seated in the recess and completely tightened. Both medial and lateral stops must be identical in degree.

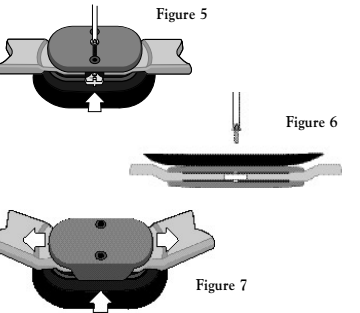

Lateral slide shield hinge cover (standard on LEGEND) In order to remove the extension stop, it is necessary to flex the hinge and slide the protective shield cover off before removing the stop (figure 7).

Extension Stops: 0°, 10°, 20°, 30°, and 40°. Flexion Stops: 0°, 45°, 60°, 75°, and 90° (no flexion stops are installed upon shipment)

USE AND CARE

- If during activity, re-tightening is necessary, re-tighten all straps following steps in the application instructions.
- All straps and pads may be trimmed to fit individual variations in limb circumference.
- The brace may be used in fresh or salt water. Following use in water activities, drain thoroughly and rinse with clean, fresh water and then air dry.
- Hand wash your liners and condyle pads in cold water with mild detergent. AIR DRY ONLY, DO NOT HEAT DRY LINERS OR PADS.
- The hinge mechanism requires little maintenance in normal use. However, you may apply a dry lubricant such as a Teflon™ spray to the internal mechanism of the hinge. Dry lubrication is recommended following use in water.
- Periodically inspect hinge screws for tightness and retighten as needed.

Always consult with your physician or therapist before making changes to the brace.

Warranty: Congratulations on your purchase of a DonJoy® brand brace. Please be assured that it is made of the finest material and technology available. Your brace comes with a 6 month warranty against defects on soft goods associated with the brace. The Legend™/4titude® Armor brace has a 1 year warranty against defects on material and workmanship for the brace frame and hinges. Replacement straps, liners, etc., can be purchased from your local representative, medical provider, or by calling Customer Care at (800) 336-6569, fax (800) 936-6569. The warranty, expressed and implied, shall not apply to any brace which has been repaired and/or serviced by anyone other than dj Orthopedics personnel or by a person authorized to perform such activities by dj Orthopedics. Any modification of brace will result in termination of warranty.

WARNING: THIS PRODUCT IS TO BE USED UNDER THE SUPERVISION OF A MEDICAL PROFESSIONAL. THIS DEVICE IS NOT INTENDED FOR UNSUPERVISED PUBLIC USE. IF YOU EXPERIENCE ANY PAIN, SWELLING, SENSATION CHANGES, OR ANY UNUSUAL REACTIONS WHILE USING THIS PRODUCT, CONSULT YOUR MEDICAL PROFESSIONAL IMMEDIATELY.

NOTICE: WHILE EVERY EFFORT HAS BEEN MADE IN STATE-OF-THE-ART TECHNIQUES TO OBTAIN THE MAXIMUM COMPATIBILITY OF FUNCTION, STRENGTH, DURABILITY AND COMFORT, THIS DEVICE IS ONLY ONE ELEMENT IN THE OVERALL TREATMENT PROGRAM ADMINISTERED BY A MEDICAL PROFESSIONAL. THERE IS NO GUARANTEE THAT INJURY WILL BE PREVENTED THROUGH THE USE OF THIS PRODUCT.

CAUTION: Please be advised that dj Orthopedics, LLC does not recommend simultaneous wearing of functional knee braces bilaterally (right and left legs), during activities (ie . . . skiing) that may cause the braces to contact each other, resulting in potential loss of control and injury. Functional knee braces are not recommended to be worn over clothing. Consult your licensed Healthcare professional for your activity limitations.

CAUTION: FEDERAL LAW (U.S.A.) RESTRICTS THIS DEVICE TO SALE BY OR ON THE ORDER OF A LICENSED HEALTH CARE PROFESSIONAL.

INSTRUCCIONES DE COLOCACIÓN

Antes de ponerse la rodillera LEGEND, ARMOR by DONJOY o 4TTITUDE, le rogamos que lea completa y detenidamente estas instrucciones. Su uso correcto es esencial para el buen funcionamiento de la rodillera.

INDICACIONES: • Deficiencias de LCA • Reconstrucciones de LCA • Deficiencias de ligamento colateral • Deficiencias de LCP • Reconstrucciones de LCP • Deficiencias de ligamento colateral con acción de LCP • Deficiencias de LCA/LCP • Reconstrucciones de LCA/LCP • Torceduras de LCI y/o LCE • Hiperextensión

Este producto fue diseñado para complementar la diversidad de tratamientos médicos comunes a las afecciones antedichas. El profesional de atención médica que lo prescribe debe determinar la frecuencia y duración del uso.

A Sentado en el borde de una silla, introduzca la pierna en la rodillera. Flexionando la rodilla a 45°, coloque la rodillera como se muestra en la figura 1, centrando la articulación mecánica aproximadamente 2,5 cm (1 pulgada) por encima de la parte superior de la rótula y un poco más allá de la línea media de la pierna. Compruebe que la rodillera no quede torcida en la pierna.



Figura 1

B Fije primero la correa inferior de la pantorrilla (nº 1) y luego la correa superior del muslo (nº 2).

C Manteniendo la rodilla doblada a 45°, empuje ambas articulaciones mecánicas hacia la parte posterior de la pierna, como se muestra en la figura 2.

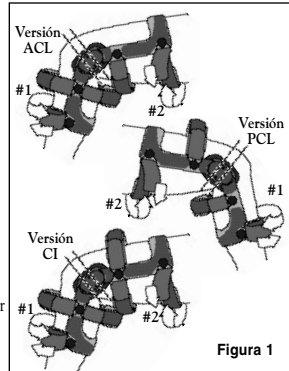

Figura 2

D Mantenimiento de la posición de las articulaciones mecánicas: para la versión ACL cierre firmemente la correa inferior del muslo (nº 3), para la versión PCL cierre firmemente la correa superior de la pantorrilla (nº 3), para la versión CI cierre firmemente la correa inferior del muslo (nº 3) y después la correa superior de la pantorrilla (nº 4) en la parte posterior de la pierna.

E Para la versión ACL, extienda las articulaciones mecánicas ligeramente hacia delante antes de apretar la correa tibial (espinilla) frontal (nº 4). Para la versión PCL, extienda las articulaciones mecánicas ligeramente hacia delante antes de apretar la correa frontal del muslo (nº 4). Para la versión CI, extienda las articulaciones mecánicas ligeramente hacia delante antes de apretar la correa tibial (espinilla) frontal (nº 5) y la correa frontal del muslo (nº 6). (Figura 3) No tire de las articulaciones mecánicas más allá de la línea media de la pierna.

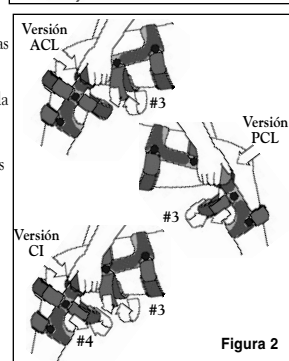

Figura 3

F Para la versión ACL, a continuación apriete la correa superior de la pantorrilla (nº 5). Tenga cuidado de no apretar esta correa demasiado, ya que podría provocar problemas de circulación.

G Cuando haya colocado todas las correas, la articulación mecánica debe quedar centrada justo por encima de la parte superior de la rótula y ligeramente detrás de la línea media. (Figura 4)

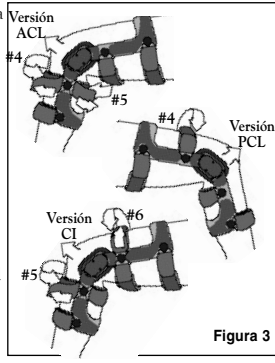

Figura 4

Para evitar que se deslice la rodillera al realizar alguna actividad, le recomendamos que doble la rodilla varias veces o que camine durante algunos minutos y que, a continuación, vuelva a apretar todas las correas siguiendo los pasos B-F o B-E para la versión CI.

INSTRUCCIONES PARA AJUSTAR LA ARTICULACIÓN MECÁNICA

La rodilla tiene instalados retenes de extensión de 10°. Para cambiar los retenes instalados, primero quite por completo el tornillo tal como se muestra (Armor by DonJoy, & Legend figura 5, 4TTITUDE figura 6), luego saque los retenes. Inserte los nuevos retenes, alineados con los orificios en la placa de la articulación mecánica y vuelva a insertar el tornillo. Utilizando un destornillador de estrella (punta Phillips), asegúrese de que los tornillos queden completamente asentados en el orificio y completamente apretados. Los retenes medios y laterales deben ser del mismo grado.

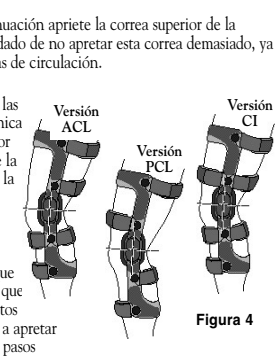

Figura 5

Figura 6

Figura 7

Retenes de extensión: 0°, 10°, 20°, 30° y 40°. Retenes de flexión: 0°, 45°, 60°, 75° y 90° (ningún retén de flexión viene preinstalado).

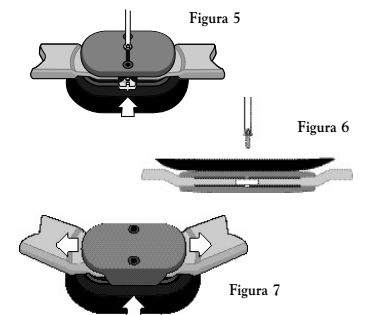
USO Y CUIDADO

- Si es necesario reajustar la rodillera durante la actividad, vuelva a apretar todas las correas siguiendo los pasos indicados en las instrucciones de colocación.
- Todas las correas y almohadillas pueden recortarse para adaptarlas a la circunferencia particular de cada pierna.
- La rodillera puede utilizarse en agua dulce y salada. Tras su utilización en actividades acuáticas, drene exhaustivamente el agua y enjuague la rodillera con agua dulce limpia y séquela al aire.
- Lave a mano los forros y almohadillas de la articulación mecánica en agua fría con jabón suave. SÉQUELA SÓLO AL AIRE LIBRE, NO UTILICE CALOR PARA SECAR LAS ALMOHADILLAS O LOS FORROS.
- El mecanismo de la articulación mecánica requiere muy poco mantenimiento en condiciones normales de uso. Sin embargo, puede aplicarse un lubricante seco, como un rociador de Teflon™, al mecanismo interno de la articulación mecánica. Se recomienda aplicar un lubricante seco tras la utilización en agua.
- Compruebe periódicamente que los tornillos de la articulación mecánica estén apretados y vuelva a apretarlos si es necesario.

Consulte siempre con su médico o terapeuta antes de realizar cambios en la rodillera.

Garantía: Reciba nuestras felicitaciones por su compra de una abrazadera marca DonJoy®. Puede tener la seguridad que ha sido fabricada con los mejores materiales y bajo la última tecnología. Viene con una garantía de seis meses contra defectos en los materiales suaves asociados con la abrazadera. La abrazadera Legend™/4ttitude® Armor cuenta con un año de garantía en materiales y mano de obra en el armazón y bisagras. Puede comprar correas y revestimientos de repuesto con su representante o proveedor médico local. Llamar al Departamento de Atención a Clientes al (800) 336-6569 o enviando fax al (800) 936-6569. La garantía, expresada e implícita, no se aplicará a ninguna rodillera que haya sido reparada por alguien que no sea personal de dj Orthopedics o una persona autorizada por dj Orthopedics para realizar tales actividades. Cualquier modificación de la rodillera provocará el cese de la garantía.

ADVERTENCIA: ESTE PRODUCTO DEBE UTILIZARSE BAJO LA VIGILANCIA DE UN PROFESIONAL MÉDICO. ESTE APARATO NO ESTÁ DISEÑADO PARA USO PÚBLICO NO SUPERVISADO. SI EXPERIMENTA DOLOR, HINCHAZÓN, CAMBIOS DE SENSACIÓN O CUALQUIER REACCIÓN FUERA DE LO COMÚN MIENTRAS UTILIZA ESTE PRODUCTO, CONSULTE DE INMEDIATO CON SU PROFESIONAL MÉDICO.

AVISO: SI BIEN SE HAN HECHO TODOS LOS ESFUERZOS POSIBLES CON LAS TÉCNICAS MÁS MODERNAS PARA OBTENER LA COMPATIBILIDAD MÁXIMA DE LA FUNCIÓN, RESISTENCIA, DURABILIDAD Y COMODIDAD, ESTE APARATO ES ÚNICAMENTE UN ELEMENTO DEL PROGRAMA DE TRATAMIENTO GLOBAL ADMINISTRADO POR UN PROFESIONAL MÉDICO. NO EXISTE GARANTÍA ALGUNA DE QUE SE EVITARÁN LESIONES DURANTE EL EMPLEO DE ESTE PRODUCTO.

CUIDADO: Se participa a los usuarios que dj Orthopedics, LLC no recomienda el uso simultáneo de rodillera funcionales en ambas piernas durante ciertas actividades (por ejemplo, esquiar) que pueden ocasionar el contacto entre los rodilleras, ya que esto podría conducir a una pérdida potencial de control y lesiones. No se recomienda el uso de la rodillera funcional sobre la ropa. Consulte a su profesional médico para averiguar las limitaciones en sus actividades.

CUIDADO: LA LEY FEDERAL DE EE.UU. LIMITA LA VENTA DE ESTE DISPOSITIVO A PROFESIONALES DE LA MEDICINA O BAJO PRESCRIPCIÓN FACULTATIVA.

INSTRUCTIONS D'UTILISATION

Avant d'appliquer l'orthèse LEGEND, ARMOR by DONJOY ou 4TTITUDE veuillez lire attentivement toutes les instructions ci-après. Une mise en place correcte est essentielle au fonctionnement adéquat de l'orthèse.

INDICATIONS: • Déficiences du ligament croisé antérieur • Reconstruction du ligament croisé antérieur • Déficiences des ligaments latéraux • Déficiences du ligament croisé postérieur • Reconstruction du ligament croisé postérieur • Déficiences des ligaments latéraux avec implication du ligament croisé postérieur • Déficiences des ligaments croisés, antérieur et postérieur • Reconstruction des ligaments croisés, antérieur et postérieur • Entorses des ligaments latéraux, interne et externe • Hyperextension

Ce produit a été élaboré comme complément des différents traitements des lésions ligamentaires. La fréquence et la durée d'utilisation doivent être déterminées par le médecin prescripteur de cette orthèse.

A Étant assis sur le bord d'une chaise, glissez la jambe dans l'orthèse. Pliez le genou à 45° et positionnez l'orthèse comme indiqué sur la figure 1, en centrant la charnière à environ 2,5 cm au-dessus du haut de la rotule et légèrement au-delà de la ligne médiane de la jambe. Assurez-vous que l'orthèse n'est pas tournée sur la jambe.

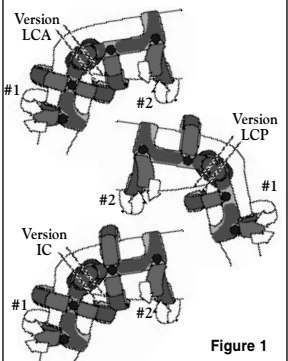

Figure 1

B Fixez d'abord la sangle molletière inférieure (nº 1), puis la sangle cuissarde supérieure (nº 2).

C Gardez le genou plié à 45° et poussez les deux charnières vers l'arrière de la jambe, comme indiqué à la figure 2.

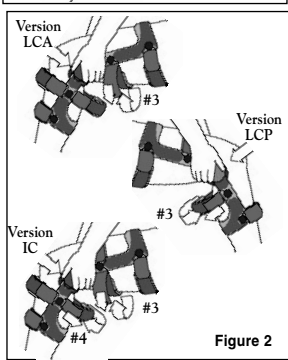

Figure 2

D Tout en maintenant les charnières en position: pour la version LCA, fixez la sangle cuissarde inférieure (nº 3), pour la version LCP, fixez la sangle molletière (nº 3), pour la version IC, fixez la sangle cuissarde inférieure (nº 3) puis la sangle molletière supérieure (nº 4) à l'arrière de la jambe.

E Les charnières légèrement vers l'avant avant de fixer la sangle tibiale avant (nº 4). Pour la version LCP, tirez les charnières légèrement vers l'avant avant de fixer la sangle cuissarde avant (nº 4). Pour la version IC, tirez les charnières légèrement vers l'avant avant de fixer la sangle tibiale avant (nº 5) et la sangle cuissarde avant (nº 6). (Figure 3) Ne tirez pas les charnières au-delà de la ligne médiane de la jambe.

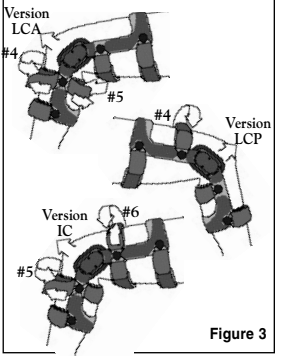

Figure 3

F Pour la version LCA, fixez ensuite la sangle molletière supérieure (nº 5). Veillez à ne pas trop serrer la sangle afin d'éviter tout problème de circulation.

G Les sangles étant toutes fixées, la charnière doit être centrée juste au-dessus du haut de la rotule et légèrement derrière la ligne médiane. (Figure 4)

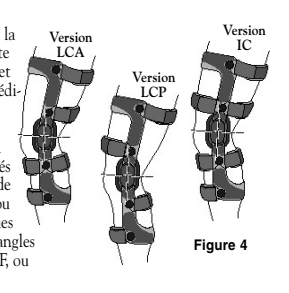

Figure 4

Pour s'assurer qu'il n'y a aucun glissement au cours des activités physiques, il est recommandé de faire quelques flexions du genou ou de marcher pendant quelques minutes, puis de resserrer les sangles conformément aux étapes B à F, ou B à E pour la version IC.

REGLAGE DE L'EXTENSION ET DE LA FLEXION

Votre orthèse est livrée avec des butées d'extension de 10° déjà installées. Pour changer les butées, vous devez d'abord retirer complètement les vis à l'aide d'un tournevis (embout Phillips) (Armor by DonJoy, & Legend figure 5, 4TTITUDE figure 6). Enlevez alors les butées en place. Introduisez les nouvelles cales, remplacez le dessus de la charnière puis revisez complètement. Les butées d'extension et de flexion des charnières interne et externe doivent être identiques en valeur de rotation.

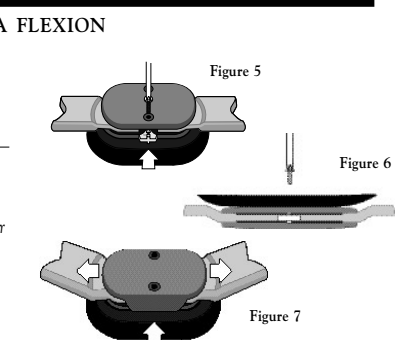

Figure 5

Figure 6

Figure 7

Couvercle protecteur de charnière à coulissement latéral (standard sur LEGEND)
Pour enlever la butée d'extension, pliez la charnière et faites glisser le couvercle protecteur vers l'extérieur avant de retirer la cale (figure 7).

Butées d'extension: 0, 10, 20, 30 et 40 degrés.
Butées de flexion: 0, 45, 60, 75 et 90 degrés (aucune butée de flexion n'est installée lors de l'expédition).

UTILISATION ET ENTRETIEN

- Si les sangles se relâchent au cours des activités physiques, resserez-les conformément aux instructions d'utilisation ci-dessus.
- Il est possible de couper les sangles et les rembourrages pour tenir compte de la circonférence de la jambe de la personne concernée.
- On peut utiliser l'orthèse dans l'eau douce ou salée. Après une telle utilisation, essorez l'orthèse intégralement et rincez-la à l'eau douce, puis laissez-la sécher à l'air libre.
- Lavez manuellement tous les rembourrages à l'eau froide, avec un détergent doux. LAISSEZ SÉCHER À L'AIR LIBRE. NE PAS SÉCHER À L'AIDE D'UNE SOURCE DE CHALEUR.
- Les charnières nécessitent un entretien minimal dans les conditions normales d'utilisation. On peut néanmoins utiliser un lubrifiant sec tel qu'un aérosol Teflon™ sur le mécanisme interne des charnières. Une lubrification sèche est recommandée après toute utilisation dans l'eau.
- Inspectez périodiquement les vis des charnières pour vous assurer qu'elles sont serrées. Resserez les vis au besoin.

Consultez toujours le médecin ou le professionnel de la santé concerné avant de modifier l'orthèse.

Garantie: Congratulazioni per aver acquistato un tutore di marca DonJoy®. Le assicuriamo che è fatto con i migliori materiali e in base alla miglior tecnologia disponibile. Il tutore è protetto da una garanzia di 6 mesi contro qualsiasi difetto ai materiali morbidi contenuti nel tutore. Il tutore Legend™/4ttitude® Armor è protetto da una garanzia di 1 anno (tutori preconfezionati) o una garanzia a vita limitata (tutori personalizzati) contro difetti di materiale o lavorazione per il telaio e le articolazioni del tutore. Strap, imbottiture sostitutive, ecc. possono essere acquistati da un nostro rappresentante locale, da un fornitore di articoli ortopedici, o rivolgendosi al nostro servizio di assistenza clienti (tel. 800 336-6569, fax (800) 936-6569, negli USA). La garanzia, espressa e implicita, non s'applicherà a aucune orthèse réparée et/ou sur laquelle une opération maintenance a été effectuée par un personnel autre que celui de dj Orthopedics ou qu'un représentant autorisé par dj Orthopedics à effectuer de telles opérations. Toute modification de l'orthèse entraîne une résiliation de la garantie.

AVERTISSEMENT: CE PRODUIT DOIT ETRE UTILISE SOUS SURVEILLANCE MEDICALE. CE DISPOSITIF N'EST PAS DESTINE A UN USAGE GRAND PUBLIC SANS SURVEILLANCE MEDICALE. EN CAS DE DOULEUR, D'OEDEME, DE MODIFICATIONS DE SENSATIONS OU DE REACTIONS INHABITUELLES PENDANT L'UTILISATION DE CE PRODUIT, CONSULTEZ IMMEDIATEMENT VOTRE MEDECIN.

AVIS: BIEN QUE TOUTES LES PRECAUTIONS AIENT ETE PRISES POUR FABRIQUER DES ORTHESES DE QUALITE, EFFICACES ET CONFORTABLES, CES PRODUITS NE CONSTITUENT UN ELEMENT DANS L'ENSEMBLE DU TRAITEMENT PRESCRIT PAR LE MEDECIN. L'UTILISATION DE CETTE ORTHESE NE GARANTIT PAS UNE PREVENTION TOTALE DES LESIONS LIGAMENTAIRES.

ATTENTION: Nous vous avisons que dj Orthopedics, LLC ne recommande pas le port bilatéral (droit et gauche) simultané d'orthèses fonctionnelles de genou durant certaines activités (ski par exemple), pouvant provoquer des frotements réciproques d'une orthèse sur l'autre et entraîner une perte éventuelle de contrôle et un accident. Pour une meilleure efficacité, les orthèses de genou doivent se porter à même la peau. Consultez votre médecin pour connaître les activités qui vous sont déconseillées.

ATTENTION: LA OI FEDERALS (U.S.A.) RESTREINT LA VENTE DE CE PRODUIT AUX PROFESSIONNELS DE LA SANTÉ.

GEBRUCHSANWEISUNG

Bitte lesen Sie alle Anweisungen sorgfältig durch, bevor Sie die LEGEND-, ARMOR by DONJOY oder 4TTITUDE nieorthese anlegen. Das korrekte Anlegen ist äußerst wichtig für das richtige Funktionieren der Orthese. INDIKATIONEN: • Läsionen des vorderen Kreuzbandes (ACL, anterior cruciate ligament) • nach Wiederherstellung des vorderen Kreuzbandes • Seitenbandläsionen • Läsionen des hinteren Kreuzbandes (PCL, posterior cruciate ligament) • Nach Wiederherstellung des hinteren Kreuzbandes • Läsionen der Seitenbänder mit Beteiligung des hinteren Kreuzbands • Kombinierte Läsionen des vorderen und hinteren Kreuzbandes (ACL / PCL) • nach Wiederherstellung des vorderen und/oder hinteren Kreuzbandes • Überstreckung

Dieses Produkt wurde als Ergänzung zu den verschiedenen, häufig verwendeten Behandlungsformen für die erwähnten Zustände konzipiert. Die Häufigkeit und Zeitdauer des Tragens sollte von Ihrem Arzt festgelegt werden.

A Auf einer Stuhlkante sitzend die Stütze über das Bein ziehen. Das Knie in 45°-Flexion bringen und die Stütze wie in Abb. 1 dargestellt so positionieren, dass das Scharnier ca. 2,5 cm oberhalb der Kniekehle und etwas hinter der Beinmittellinie zentriert ist. Darauf achten, dass die Stütze nicht verdreht ist.



Abbildung 1

B Erst das untere Wadenband (#1), dann das obere Schenkelband (#2) fixieren.

C Das Knie weiterhin in 45°-Beugung halten und beide Kondylen (Scharniere) wie in Abbildung 2 dargestellt zur Beinrückseite drücken.

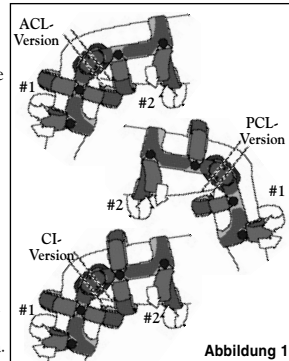

Abbildung 2

D Beibehalten der Scharnierposition: für die ACL-Version das untere Schenkelband (#3), für die PCL-Version das obere Wadenband (#3), für die CI-Version das untere Schenkelband (#3), dann das obere Wadenband (#4) an der Beinrückseite fixieren.

E Für die ACL-Version die Scharniere etwas nach vorn ziehen und das vordere Schienbeinband fixieren (#4). Für die PCL-Version die Scharniere etwas nach vorn ziehen und das vordere Schenkelband fixieren (#4). Für die CI-Version die Scharniere etwas nach vorn ziehen und dann zunächst das vordere Schienbeinband (#5) und anschließend das vordere Schenkelband (#6) fixieren. (Abbildung 3) Die Scharniere nicht über die Beinmittellinie hinaus ziehen.

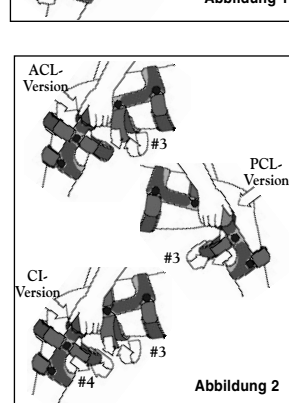

Abbildung 3

F Für die ACL-Version als nächstes das obere Wadenband fixieren (#5). Zur Vermeidung von Durchblutungsstörungen das Band nicht zu fest ziehen.

G Nach dem Fixieren sämtlicher Bänder muss das Scharnier genau über der Kniekehle und etwas hinter der Beinmittellinie zentriert sein. (Abbildung 4)

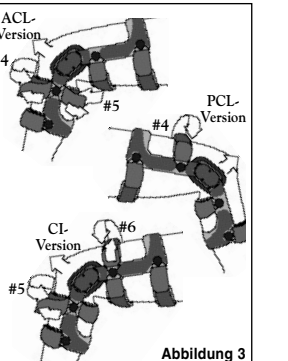

Abbildung 4

Zur Vermeidung von Verschiebungen bei körperlicher Betätigung wird empfohlen, ein paar Kniebeugen zu machen oder einige Minuten zu laufen und die Bänder dann, wie unter B bis F bzw. B bis E (CI-Version) beschrieben, erneut festzuziehen.

ANWEISUNGEN ZUR GELENKEINSTELLUNG

In Ihrer Knieorthese sind Streckbegrenzungskeile von 10° installiert. Um die installierten Keile auszuwechseln, zunächst die in (Armor by DonJoy, & Legend Abbildung 5, 4TTITUDE Abbildung 6) gezeigte Schraube ganz herausdrehen und die Keile entfernen. Die neuen Keile einsetzen, mit den Löchern in der Gelenkplatte ausrichten und die Schraube wieder einsetzen. Mit einem Kreuzschlitzschraubenzieher die Schraube ganz in die Vertiefung einschrauben und fest anziehen. Die medialen und lateralen Keile müssen den gleichen Grad aufweisen.

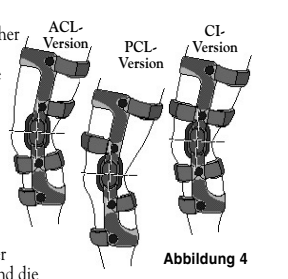

Abbildung 5

Abbildung 6

Abbildung 7

Laterale Gleitschutzabdeckung für das Gelenk (standardmäßige Ausrüstung für LEGEND-Knieorthese)
Um die Begrenzungskeile zu entfernen, muß vorher das Gelenk gebeugt und die Schutzabdeckung abgehoben werden (siehe Abbildung 7).

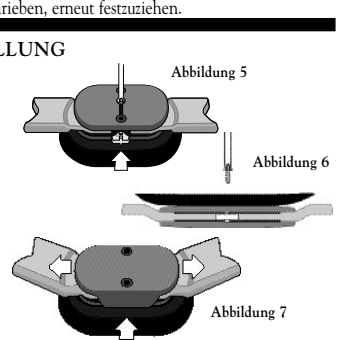
Streckbegrenzungskeile: 0°, 10°, 20°, 30° und 40°.
Beugebegrenzungskeile: 0°, 45°, 60°, 75° und 90° (bei Lieferung sind keine Beugebegrenzungskeile installiert).

PFLEGEHINWEISE

- Sollte bei körperlicher Betätigung ein erneutes Festziehen der Bänder erforderlich werden, sämtliche Bänder lockern und gemäß der Gebrauchsanweisung wieder fixieren.
- Sämtliche Bänder und Polster können entsprechend des Beinumfangs des Patienten zugeschnitten werden.
- Die Stütze kann in Süß- und Salzwasser getragen werden. Nach dem Tragen beim Wassersport die Stütze gründlich abtropfen lassen und mit sauberem, frischem Wasser ausspülen und lufttrocknen.
- Einsätze und Kondylenpolster in einer milden, kalten Seifenlauge von Hand waschen. LUFTTROCKNEN. EINSÄTZE ODER POLSTER KEINESFALLS IM TROCKNER TROCKNEN.
- Bei normaler Verwendung erfordert der Scharniermechanismus wenig Pflege. Der innere Scharniermechanismus kann mit einem Trockenschmiermittel wie Teflon™-Spray behandelt werden. Nach Gebrauch im Wasser empfiehlt sich eine Behandlung mit einem Trockenschmiermittel.
- In regelmäßigen Abständen den Sitz der Scharnierschrauben prüfen und die Schrauben bei Bedarf wieder festziehen.

Veränderungen an der Stütze dürfen nur nach Rücksprache mit dem behandelnden Arzt bzw. Therapeuten vorgenommen werden.

Gewährleistung: Herzlichen Glückwunsch zum Erwerb der DonJoy® Orthese. Wir versichern Ihnen, dass dieses Gerät mit hochwertigem Material und anhand modernster Techniken hergestellt wurde. Die sechsmonatige Garantie wird auf Fehler in den Weichteilen der Orthese gewährt. Auf den Rahmen und die Scharniere der Legend™/4ttitude® Armor Orthese wird ein Jahr lang eine Garantie auf Defekte in Material gewährt. Ersatzteile, -futter usw. sind bei Ihrem zuständigen Vertreter vor Ort, Ihrer Einrichtung der Gesundheitsfürsorge oder bei unserem Kundendienst unter der Nummer +1 (800) 336-6569 Fax: (800) 936-6569 erhältlich. Die Gewährleistungen, ausdrückliche oder konkludente, können nicht auf eine Stütze ausgeweitet werden, bei der eine Reparatur und/oder Wartung von anderen Personen als dem Personal von dj Orthopedics oder von dj Orthopedics autorisierten Personen durchgeführt wurde.

WARNUNG: DIESES PRODUKT DARF NUR UNTER MEDIZINISCHER ANLEITUNG VERWENDET WERDEN UND IST NICHT ZUM UNBEAUFICHTIGTEN ÖFFENTLICHEN GEBRAUCH BESTIMMT. FALLS SIE BEIM TRAGEN DIESES PRODUKTS SCHMERZEN VERSÜREN, SCHWELLUNGEN, EMPFINDUNGSÄNDERUNGEN ODER UNGEWÖHNLICHE REAKTIONEN FESTSTELLEN, BITTE SOFORT IHRN ARZT ZU RATE ZIEHEN.

HINWEIS: OBWOHL DURCH ANWENDUNG NEUESTER TECHNIK ALLE ANSTRENGUNGEN UNTERNOMMEN WURDEN, FUNKTION, STABILITÄT, HALTBARKEIT UND TRAGEKOMFORT OPTIMAL AUF EINANDER ABZUSTIMMEN, IST DIESE VORRICHTUNG NUR EIN ELEMENT IM GESAMTEN, VON IHREM ARZT AUFGESTELLTEN BEHANDLUNGSPLAN. ES KANN NICHT GARANTIERT WERDEN, DASS DAS TRAGEN DIESER PRODUKTS VERLETZUNGEN VERHINDERT.

VORSICHT: Bitte nehmen Sie zur Kenntnis, daß die Firma dj Orthopedics, LLC das gleichzeitige, bilaterale (linkes und rechtes Bein) Tragen von funktionellen Knieorthesen bei Tätigkeiten (z.B. Skilaufen), bei denen sich die Orthesen berühren können und dadurch möglicherweise zu Kontrollverlust und Verletzung führen, nicht empfiehlt. Das Tragen von Knieorthesen über Kleidung wird nicht empfohlen. Bitte fragen Sie Ihren Arzt über Tätigkeitsbeschränkungen.

VORSICHT: AUFGRUND VON US-BUNDESGESETZEN DARF DIESE VORRICHTUNG NUR DURCH LIZENZIERTES MEDIZINISCHES PERSONAL ODER AUF DESSEN ANWEISUNG VERKAUFT WERDEN.